



**TRABAJO DE
BALONCESTO ADAPTADO**

*Lic. en Ciencias de la Actividad Física y el Deporte
Asignatura: Actividad Física y Atención a la Diversidad
Profesor: José A. Martínez Carbonell
Universitat d'Alacant
Curso 2009-2010*

CARACTERISTICAS ESPECIFICAS DEL BALONCESTO PARALIMPICO:

- En los Juegos Paralímpicos existen tres modalidades de baloncesto: el baloncesto en silla de ruedas, el practicado por los discapacitados intelectuales y sordos.
- Las normas de juego, las distancias, las medidas, todo es igual al baloncesto FIBA (Federación Internacional de Baloncesto).
- Las reglas del Baloncesto en silla de ruedas, en líneas generales son las mismas que en el baloncesto de pie. Algunas características de dicho deporte son éstas:
 - *Sólo hay una lucha por la pelota (salta entre dos) al inicio de cada parte. Si hay lucha entre dos jugadores sacará de banda el equipo que haya conseguido la pelota en el inicio del partido, en la mesa habrá una flecha blanca con fondo verde indicando a que equipo pertenece la pelota.
 - *En la zona se permiten tres segundos.
 - *La pelota la puedes llevar en el regazo de las piernas y dar dos impulsos, tres se consideran pasos.
 - *Levantarse de la silla es falta.

- La I.W.B.F. proporciona al equipo unas reglas de equilibrio, iguala el potencial físico de cada equipo para componerlo de jugadores con graves lesiones físicas distintas.
- En el baloncesto paralímpico cobra gran importancia las defensas y los bloqueos en ataque. Para sordos, la adaptación son las banderas de colores que utilizan los árbitros.
- El baloncesto practicado por discapacitados intelectuales es exactamente igual que el baloncesto olímpico, con las lógicas dificultades de coordinación, concentración o comprensión de tácticas o reglas por parte de los baloncestistas con minusvalías psíquicas.
- El baloncesto es uno de los pocos deportes sin una clasificación específica conforme al grado de discapacidad. Los deportistas discapacitados intelectuales y auditivos deben cumplir el criterio mínimo de discapacidad según la clasificación médica de atletismo.
- Sin embargo, en el baloncesto en silla, el sistema de puntuación garantiza que los deportistas con minusvalías severas, como parapléjicos, puedan participar en igualdad de condiciones teniendo cada jugador una puntuación distinta en canasta. Desde un punto para los más afectados, hasta 4.5 para los jugadores con menor discapacidad en cancha.

CLASIFICACIONES MEDICAS O FUNCIONALES:

- Aunque de las diferentes clasificaciones que se hacen de las discapacidades, la más utilizada sea: discapacitados físicos, psíquicos y sensoriales (auditivos y visuales), en el ámbito deportivo se clasifican en discapacitados:
 - Físicos
 - Intelectuales
 - Visuales
 - Paralíticos Cerebrales
- En el baloncesto para discapacitados la clasificación en la cancha es la siguiente: A cada atleta se le da una puntuación entre 1 -los más afectados- y 4,5 -los menos afectados-, y entre los cinco jugadores en cancha no pueden sumar más de 14,5 puntos, para conseguir mas igualdad entre los equipos y que llegue a todos los discapacitados por igual. A continuación especificamos mas la clasificacion según la puntuación que reciben los jugadores:
- -Clase 1.0 pto: Pierde el equilibrio del tronco con los brazos extendidos por encima de la cabeza. Si está apoyado en el respaldo hace pases agarrándose con una mano. Bota el balón cerca del cuerpo y realiza una conducción poco macerada. No controla los abdominales.

- -Clase 2.0 ptos: Con los brazos por encima de la cabeza tiene una moderada pérdida del equilibrio. Pequeños desequilibrios en los pases de una o dos manos. Es capaz de empujar la silla sin tener contacto con el respaldo. No controla los miembros inferiores.
-
- -Clase 3.0 ptos: Excelente estabilidad en el tronco mientras está sentado. Pases de una o dos manos sin apoyo de brazos ni respaldo y manteniendo la estabilidad. Puede rebotar fuertemente con las manos por encima de la cabeza moviendo el tronco en todas direcciones mientras tiene el balón.
-
- -Clase 4.0 ptos: Puede mover el tronco enérgicamente en la dirección del tiro y mantenerlo en la misma dirección. Puede mover el tronco lateral y rotundo en el tiro en uno de los lados más débiles, manteniendo el balón con ambas manos. En un pase es capaz de flexionar, extender y rotar el tronco. Es capaz de recoger un balón en rebote lateralmente, lejos de la silla.

MATERIALES ESPECIFICOS:

Podemos comentar pocos materiales específicos, ya que la pelota es la misma, la canasta también, la cancha igualmente, ... el material mas característico puede ser la silla de ruedas de baloncesto.

La cual está hecha de material específico y adaptado. Pueden constar de 3 o 4 ruedas, las 2 traseras siempre giratorias. El aluminio proporciona ligereza y manejabilidad, y las ataduras están siempre permitidas para evitar que el jugador caiga al suelo.

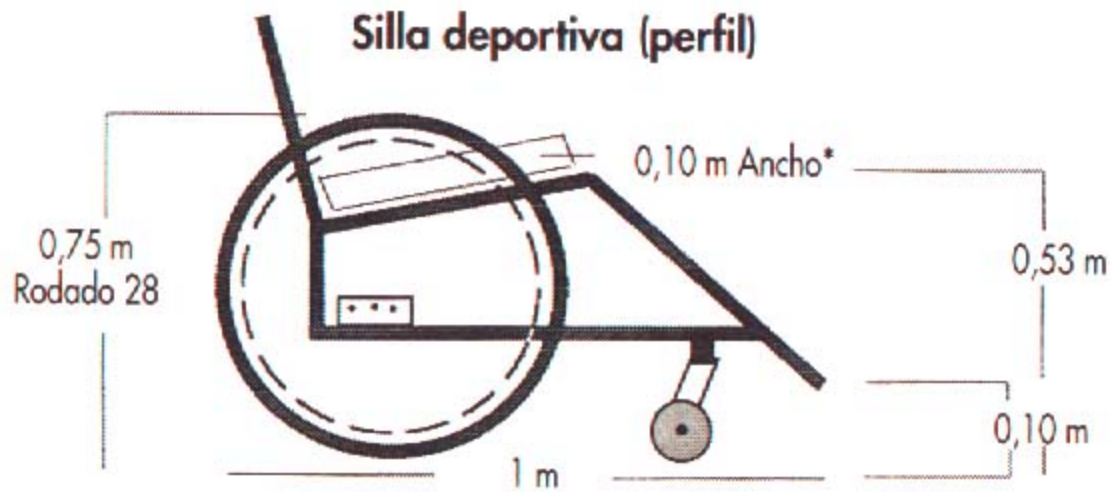
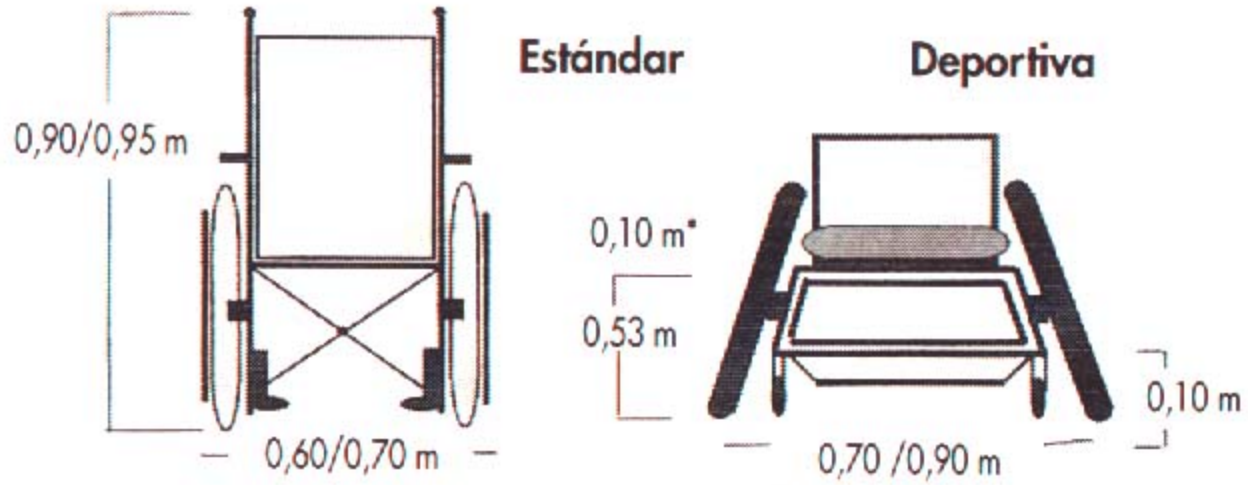

- Las banderas de colores que utilizan los árbitros para el baloncesto de sordos también se pueden considerar como materiales específicos.
- En el baloncesto para intelectuales no se incluyen materiales específicos, solo los entrenadores se apoyan en su típica pizarra de entrenador para intentar que los jugadores comprendan más el juego.

HISTORIA DEL BALONCESTO PARALIMPICO:

- El deporte adaptado como tal, fue practicado de una forma regulada y sistemática, por primera vez, por un grupo de alemanes mutilados de la primera guerra mundial (1918).
- Posteriormente y tras la fundación del Centro de Lesiones Medulares (Stoke Mandeville-1944) en Inglaterra (Dr. Guttman) se le reconoce a la actividad deportiva adaptada gran importancia.
- Desde los Juegos Paralímpicos de Roma en 1960, el baloncesto es deporte paralímpico. Los discapacitados intelectuales participan por vez primera en los Juegos de Sydney y los auditivos en Bruselas'53.
- En los XI juegos Paralímpicos Sydney (2000), haciendo una mención especial a los realizados anteriormente en Barcelona-92 por el gran éxito obtenido.

RECOPIACION DE MATERIAL GRAFICO:



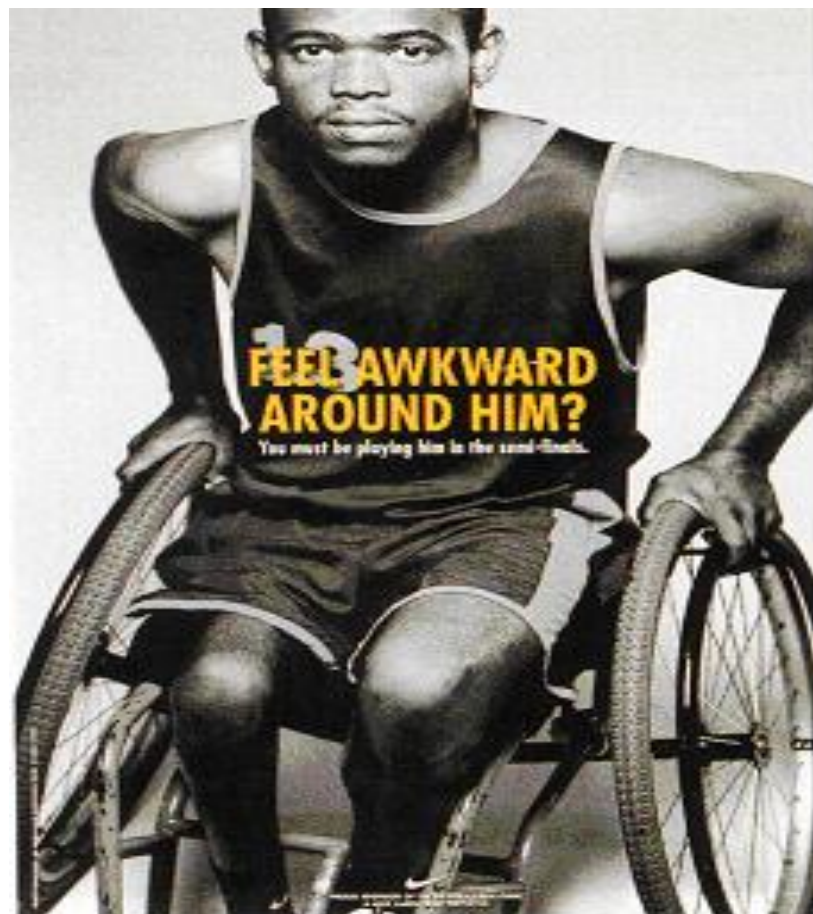





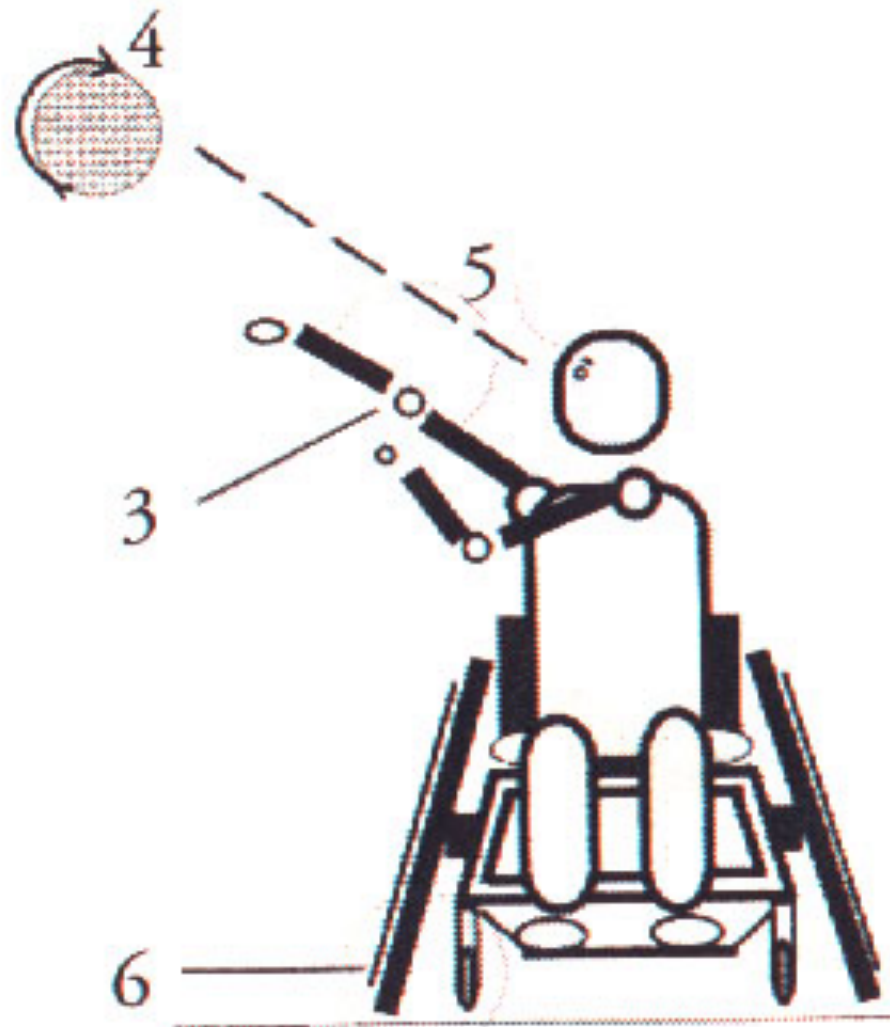

¡Enlaces!

- <http://www.cdonceandalucia.com/noticias/noticias%2006-07/50%20a1%2059/50-2006-07.html>