



Tema 7

- Langdon Winner, ¿Tienen política los artefactos?, y las Críticas al constructivismo

Langdon Winner



Langdon Winner “¿Tienen política los artefactos?”

Langdon Winner is Professor of [Political Science](#) in the Department of [Science and Technology Studies](#) at [Rensselaer Polytechnic Institute](#), [Troy, New York](#) since 1990.

In [1973](#), Winner graduated with a [Ph.D.](#) from the [University of California, Berkeley](#). He was assistant professor in [Leiden](#), at [MIT](#), at the [University of California, Los Angeles](#) and at the [University of California, Santa Cruz](#). From 1985 onwards he worked at the Rensselaer Polytechnic Institute; he was a visiting professor at [Harvey Mudd College](#).

Winner lives in New York. He is married to Gail P. Stuart (three children). His interests include [philosophy of technology](#), American [popular culture](#), and theories of [sustainability](#).

Winner is known for his articles and books on science, technology, and society.

He also spent several years as a reporter for [Rolling Stone](#) magazine

PERSPECTIVAS DE PODER

“Alta Iglesia”	“Baja Iglesia”
TRADICIÓN EUROPEA	TRADICIÓN AMERICANA
<ul style="list-style-type: none">• Institucionalización académica en Europa (en sus orígenes)	<ul style="list-style-type: none">• Institucionalización administrativa y académica en EE.UU (orígenes)
<ul style="list-style-type: none">• Atención a la ciencia y secundariamente a la tecnología	<ul style="list-style-type: none">• Atención a la tecnología y secundariamente a la ciencia
<ul style="list-style-type: none">• Carácter teórico y descriptivo	<ul style="list-style-type: none">• Carácter práctico y valorativo
<ul style="list-style-type: none">• Énfasis en los factores sociales antecedentes	<ul style="list-style-type: none">• Énfasis en las consecuencias sociales
<ul style="list-style-type: none">• Marco explicativo: ciencias sociales	<ul style="list-style-type: none">• Marco evaluativo: ética, teoría de la educación

[Steve Fuller](#) ha denominado “Alta Iglesia” o tradición europea -relacionada con el [“Programa Fuerte”](#) de la [Escuela de EDIMBURGO](#)-, por contraposición a la “Baja Iglesia” relacionada con la corriente americana. “Alta Iglesia y Baja Iglesia es la distinción propuesta irónicamente por Steve Fuller en una animada discusión con Juan Llerbaig que tuvo lugar durante 1992 en las páginas de la revista norteamericana Science, Technology and Society

PERSPECTIVAS DE PODER

“ Los temas que dividen o unen a las personas en la sociedad se resuelven no sólo en las instituciones y prácticas de la política propiamente dicha, sino también, en forma no tan obvia, en arreglos tangibles de acero y hormigón, cables y semiconductores, tuercas y tornillos” ⁵

PERSPECTIVAS DE PODER

- Encarnan las **intenciones políticas de sus creadores** (se centra en los inventores , e innovadores), intenciones que pueden ser más o menos conscientes de estos actores. Y más o menos explicitadas por su parte.
- **Intenciones de los usuarios** y consumidores conscientes o inconscientes y con mayor o menor intención (en definitiva la práctica tecnológica, usos y apropiación de las tecnologías)
- “que la **plataforma tecnológica** ha sido preparada de antemano para favorecer ciertos intereses sociales y que algunas personas inevitablemente recibirán más que otras”.

PERSPECTIVAS DE PODER

La tecnología ejerce su poder político

- **Encarnan las intenciones o intereses políticos de sus creadores**
 - 200 puentes de Long Island: Robert Moses (política de los innovadores)



PERSPECTIVAS DE PODER

- **Intenciones de los usuarios y consumidores**
 - Cyrus McCormick y Robert Ozane (política de los consumidores)

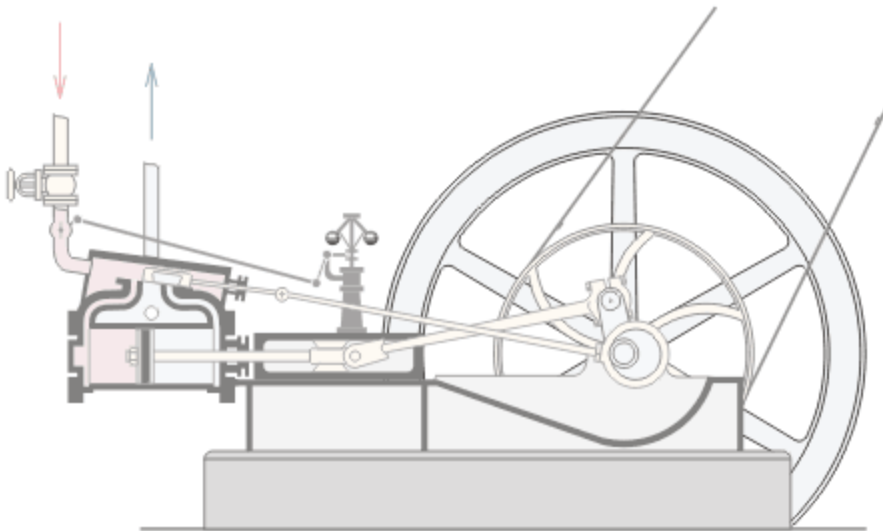

PERSPECTIVAS DE PODER

- “que la **plataforma tecnológica** ha sido preparada de antemano para favorecer ciertos intereses sociales y que algunas personas inevitablemente recibirán más que otras”.
- “Cosechadora mecánica de tomates” (preparación de una plataforma tecnológica que favorece ciertos intereses político-económicos)



Las perspectivas de poder y la neutralidad de la tecnología

Langdon, WINNER “¿Los artefactos tienen política?”

- Las tecnologías son inherentemente políticas
- Opciones que afectan a la distribución de poder, autoridad y privilegio en una comunidad:
 - La decisión de adoptar una tecnología u otra
 - Innovaciones o modificaciones tecnológicas sobre las ya existentes generan profundos cambios, con efectos deseados y no deseados

CRÍTICAS AL CONSTRUCTIVISMO

- Latentemente se **sigue considerando la Ciencia superior a la Tecnología** (asimetría) ya que los modelos en los que se basa para su análisis derivan de los de la Sociología de la Ciencia EPOR
- Excesivo **énfasis en dar cuenta del origen** o etapas tempranas de las tecnologías
- Quiénes son y **cómo se definen los grupos sociales relevantes** qué pasa con las decisiones o las opciones que nunca son consideradas. Qué pasa con los que no tienen voz, o peor aún con los silenciados
- Elitismo en la medida en que solo dan cuenta de las opciones consideradas por los que ostentan **posiciones de poder**.

CRÍTICAS AL CONSTRUCTIVISMO

- **Relativismo cognitivo**
- **Omite** por completo cualquier intento de **evaluación de las tecnologías**
- La estrategia adoptada por los autores de esta corriente es la de **privilegiar el análisis y prometer la evaluación en otras etapas posteriores**. Sin embargo, señala Winner, **tales promesas no se han cumplido**. Así, concluye, la flexibilidad interpretativa se convierte en **indiferencia política y moral**.

CRÍTICAS AL CONSTRUCTIVISMO

▪ Críticas a la perspectiva del “Actor_Red”

- La consideración que igual a humanos y no-humanos
- Denominación misma de “Actor_Red” en lugar de cómo también se propuso **Ontología del Actante-Rizoma**
- Ofrece un marco teórico muy complejo que no articula adecuadamente en una metodología concreta útil, ni con una buena capacidad analítica

CRÍTICAS AL CONSTRUCTIVISMO

La crítica del científico natural **Brian Martin**

<http://www.uow.edu.au/arts/sts/bmartin/>

http://www.radio4all.net/index.php?op=program-info&program_id=21131



La **discusión se centra en círculos académicos** desconectados del activismo social y político, alejándose de sus orígenes años '70 movimientos **Science for People** en el Reino Unido promovido por la Asociación Británica para la Responsabilidad Social en la Ciencia (British Society for the Social Responsibility in Science - BSSRS) y **Science for the People** en Estados Unidos. Revistas *Science for the People*, *Science for People*

- La comunidad de Estudios Sociales de Ciencia y Tecnología no está interesada realmente en los problemas de la Ciencia y la Tecnología, sino que **la crítica de la Ciencia y la Tecnología se usa para propósitos profesionales**: publicar, dar conferencias, tener material para cursos innovativos y llamativos.
- Los Estudios Sociales de Ciencia y Tecnología se han rendido a la tendencia y **han renunciado a la crítica de la sociedad por el entendimiento de la Ciencia y la Tecnología** en términos intelectuales para fines meramente académicos.

Lecturas

Obligatorias

- Winner, Langdon “¿Tienen política los artefactos?”
<http://www.oei.es/salactsi/winner.htm>
- John Law y AnneMarie Mol “Notas sobre materialismo”
<http://sociologiaciencia.pbwiki.com/f/law&mol.pdf>
- Andrés Petersen “De la mediación técnica: filosofía, sociología y genealogía”
http://www.dialogica.com.ar/unr/epicom/2006/07/de_la_mediacion_tecnica_filoso.html

Complementarias

- Winner, Langdon “¿tienen política los artefactos?”, en la Ballena y el Reactor, Gedisa Editorial, Barcelona, 1986
- Winner, Langdon “Las tecnologías como formas de vida”, en la Ballena y el Reactor, Gedisa Editorial, Barcelona, 1986

Videos

[“Quien mató al cohe eléctrico”](http://www.megavideo.com/?v=FV2IA3I4)

<http://www.megavideo.com/?v=FV2IA3I4>

Bibliografía

Cardwell, Donald	Historia de la Tecnología	Alianza Universidad	Madrid	2001
Iranzo, J. M.; Blanco, R. Et al. (coords.)	Sociología de la Ciencia y la Tecnología	CSIC	Madrid	1994
Latour, B.	Ciencia en acción	Labor	Barcelona	1992
Latour, B.	De la mediación técnica filosófica, genealógica, sociológica	Gedisa	Barcelona	1998
Callon, Michel	"Why virtualism paves the way to political impotence"	Economic Sociology - the European electronic newsletter		2005
Mumford, Lewis	Técnica y civilización	Alianza Editorial	Madrid	2002
Winner, L.	Tecnología autónoma La técnica incontrolada como objeto del pensamiento político	Gustavo Gili	Barcelona	1979



Tema 7

- Langdon Winner, ¿Tienen política los artefactos?, y las Críticas al constructivismo