

LA DINÁMICA COMERCIAL
ROMANA ENTRE ITALIA E
HISPANIA CITERIOR

Jaime Molina Vidal

UNIVERSIDAD DE ALICANTE
INSTITUTO DE CULTURA JUAN GIL-ALBERT

© Jaime Molina Vidal
Universidad de Alicante
Universidad Complutense de Madrid, 1997

ISBN: 84-7908-315-8
Depósito Legal: A-000-1997

Fotocomposición e impresión:
Gráficas Antar, S.L. - Alicante

Reservados todos los derechos. No se permite reproducir, almacenar en sistemas de recuperación de la información ni transmitir alguna parte de esta publicación, cualquiera que sea el medio empleado –electrónico, mecánico, fotocopia, grabación, etc.–, sin el permiso previo de los titulares de los derechos de la propiedad intelectual.

**Estos créditos pertenecen a la edición impresa
de la obra**

Edición electrónica:



LA DINÁMICA COMERCIAL ROMANA ENTRE ITALIA E *HISPANIA CITERIOR*

JAIME MOLINA VIDAL

**Tipos de ánfora:
Representación gráfica**

Índice

Portada

Créditos

Tipos de ánfora: Representación gráfica..... 5

Tipos de ánfora: Representación gráfica

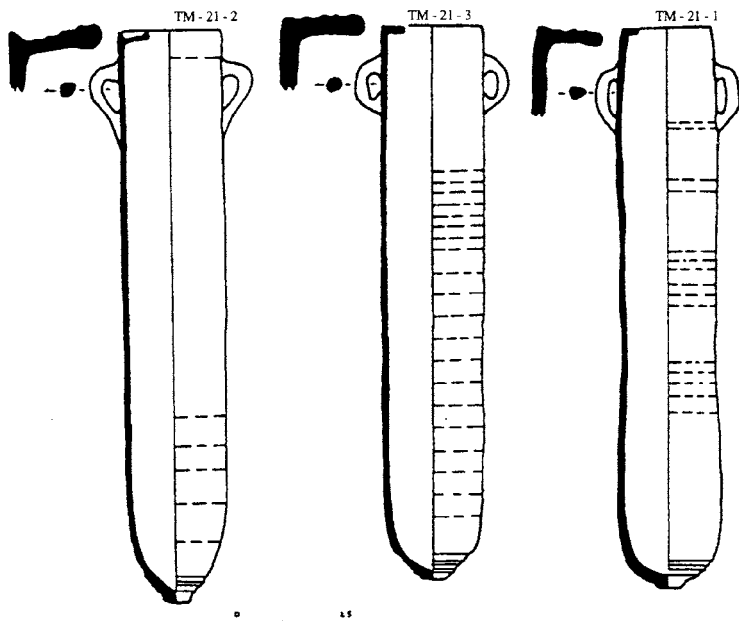

EM-580

EM-578



EM-1056

EM-269



Lámina nº 1: Mañá D.



Lámina nº 2: Mañá D, Merlin-Drappier 3 (TM-8554).

Tipos de ánfora: Representación gráfica



Lámina nº 3: Mañá D (TM-22-2, TM-22-3).
Mañá Pascual A4 (EM-1427, EM-593, EM-656, EM-1514).

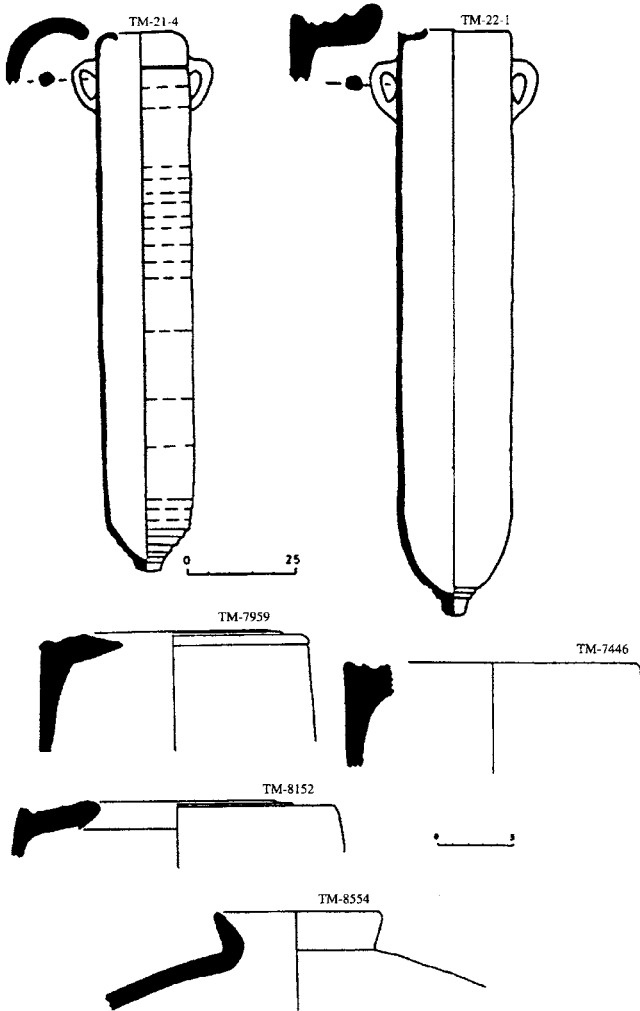

Lámina nº 4 Mañá C Grande (EM-856, EM-855)
Mañá C Cartagena 1 (LA-436, EM-686, EM-125, EM-460, EM-654)

Tipos de ánfora: Representación gráfica

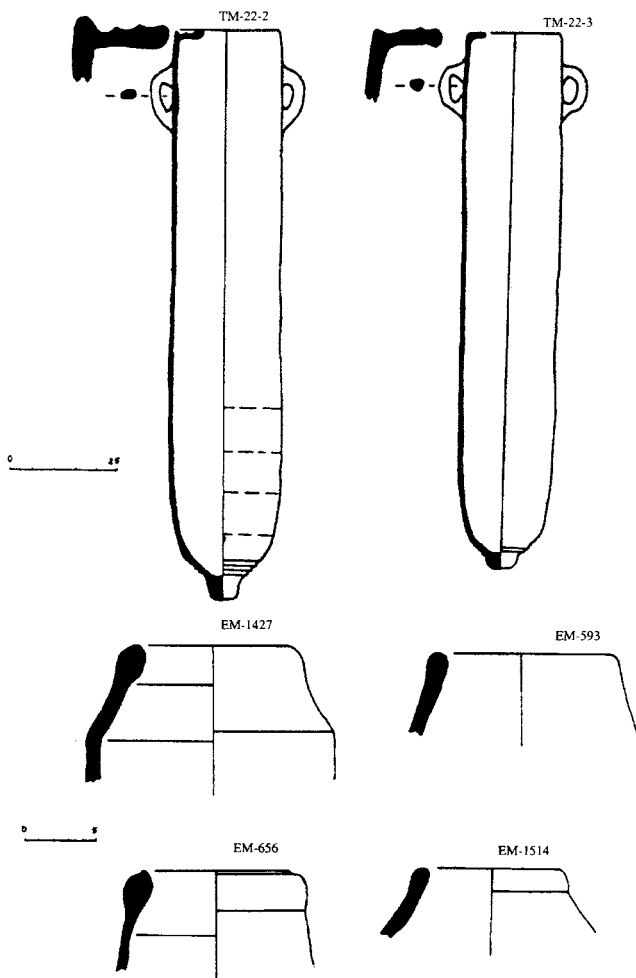

Lámina nº 5 Tripolitana Antigua (R-1580-8)

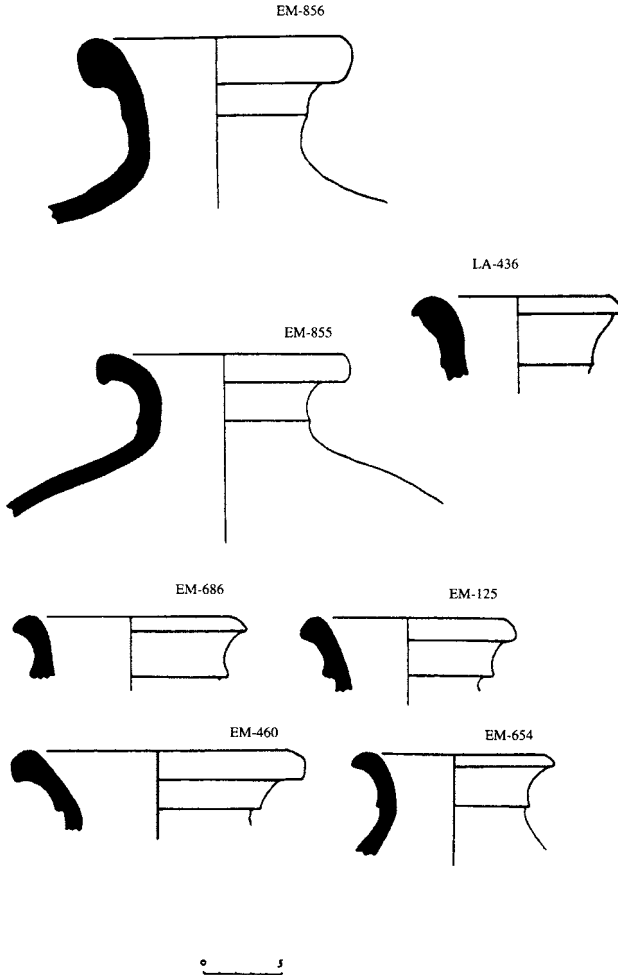
Mañá C1 (EM-1097, EM-248, EM-45, TM-8670, LA-267, EM-26)

Mañá C 1/2 (EM-1)

Jaime Molina Vidal
La dinámica comercial romana entre Italia e *Hispania Citerior*

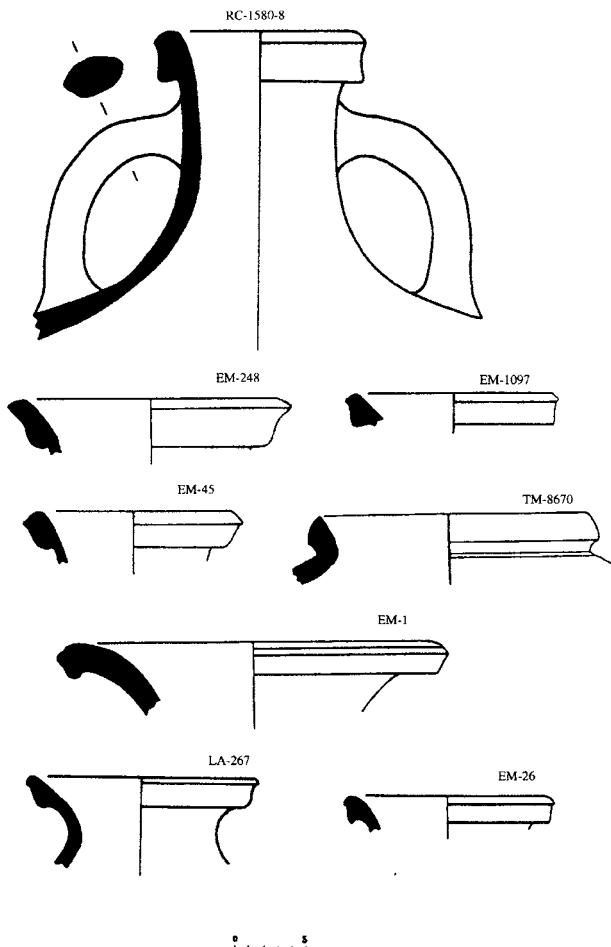

Lámina nº 6: Mañá C2.

Tipos de ánfora: Representación gráfica



Lámina nº 7: Mañá C2.

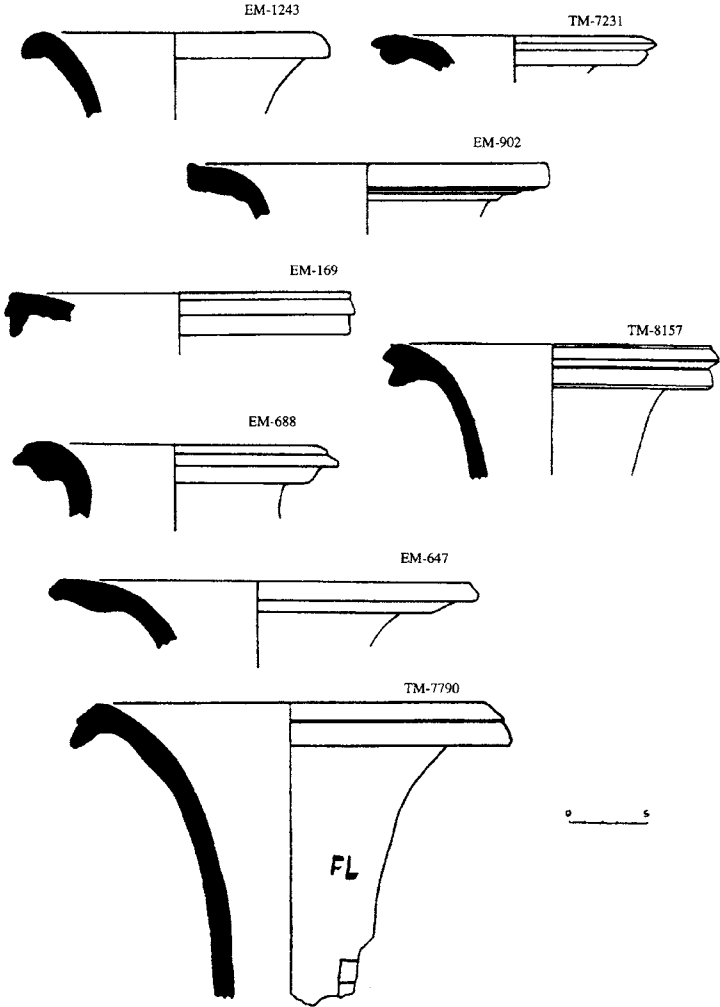

Lámina nº 8: CC.NN. (EM-228, E-403/4, LA-172, TM-8556, TM-7453, TM-8558)
Carmona

Tipos de ánfora: Representación gráfica

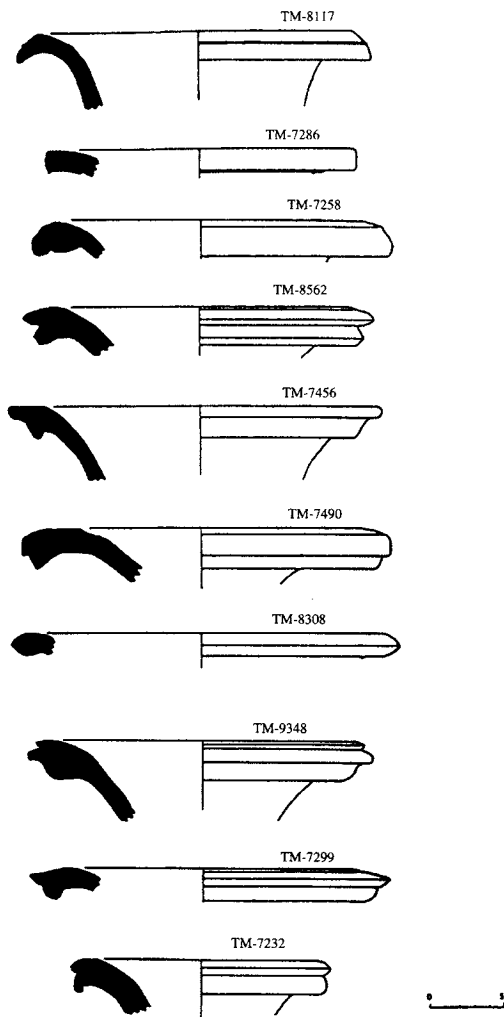

Lámina nº 9 PE-14 (TM-7522, TM-8378, TM-7656)

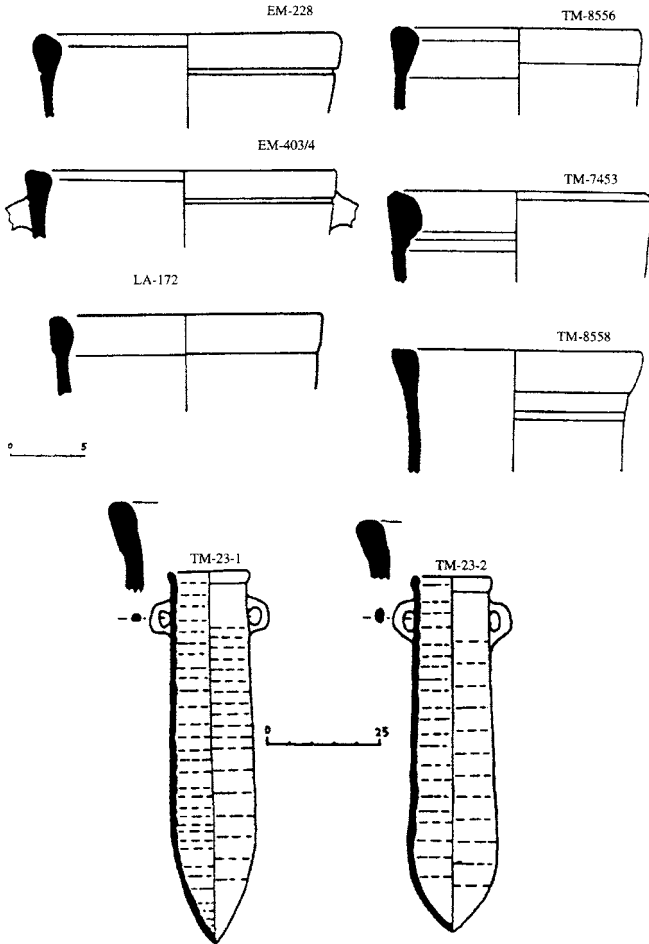
PE-15 (TM-8874)

PE-16 (TM-7297, TM-7329, TM 8515, TM-7528, EM-135, EM-563)

PE-17 (EM-470, EM-728, EM-137, EM-475)

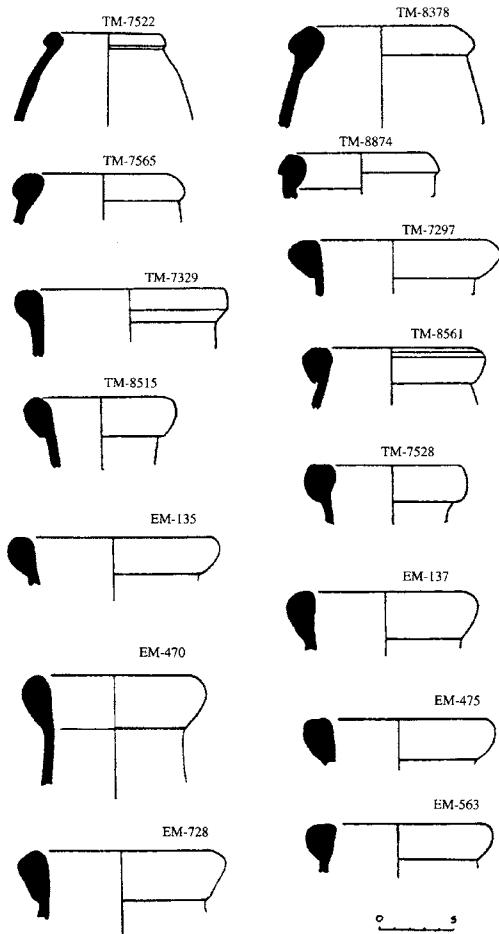

Lámina nº 10: PE-17 (EM-557, EM-558, EM-130, TM-7386, TM-7264, TM-8307, TM-7845, TM-7388)
PE-18 (TM-8310); PE-22 (TM-8720); PE-23 (EM-225);
PE-26 (EM-456).

Tipos de ánfora: Representación gráfica



Lámina nº 11: PE-25.

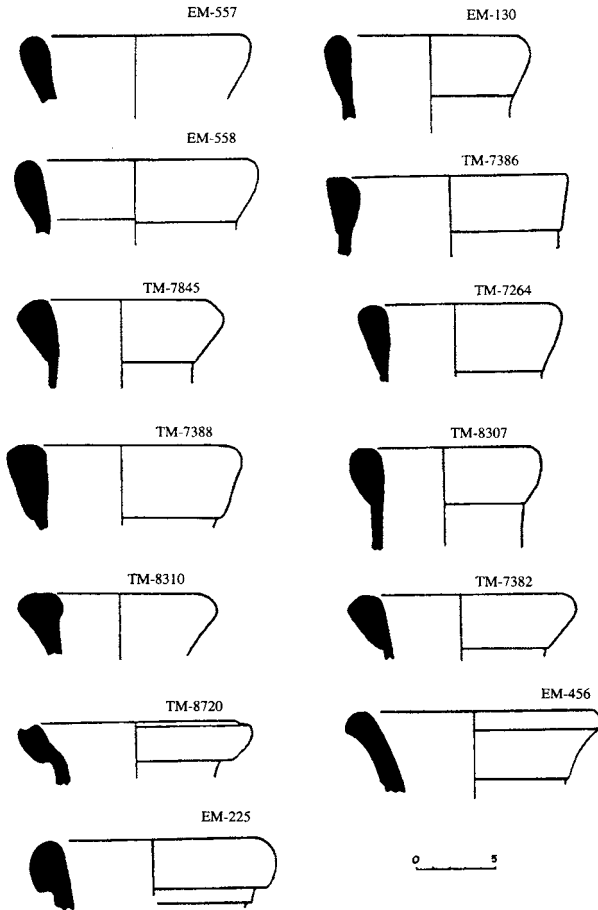

Láminanº 12: Grecoitálica antigua: EM-268, EM-2, EM-805, LA-276, EM-364, EM-209.
Grecoitálica clásica: EM-603, EM-715, EM-859, EM-285, EM-1300, EM-85.

Tipos de ánfora: Representación gráfica

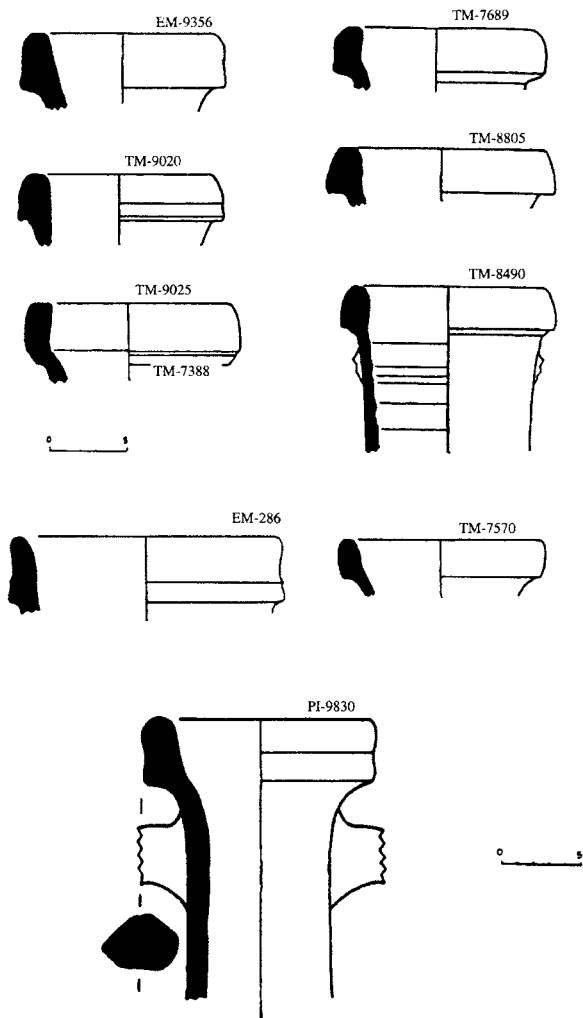
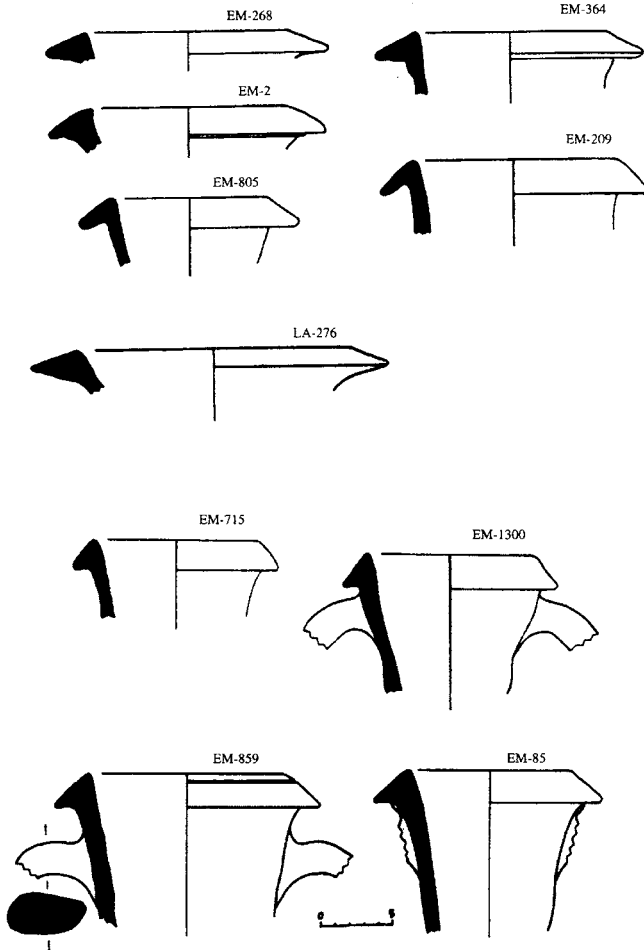

Lámina nº 13: Grecoitálica.



Lámina nº 14: Dressel 1A.

Tipos de ánfora: Representación gráfica

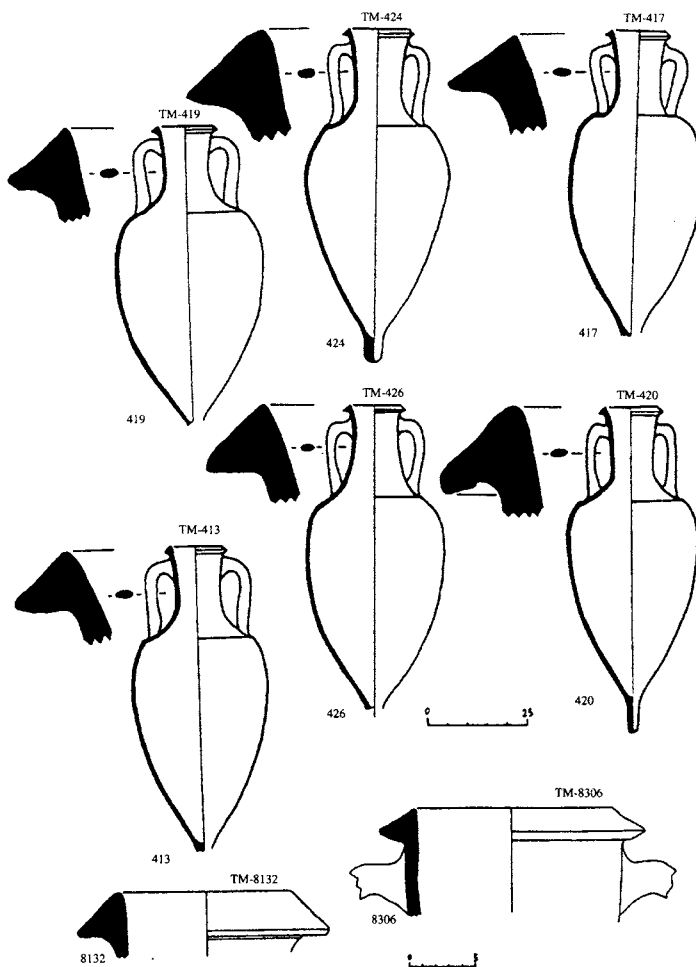

Lámina nº 15: Dressel 1B.

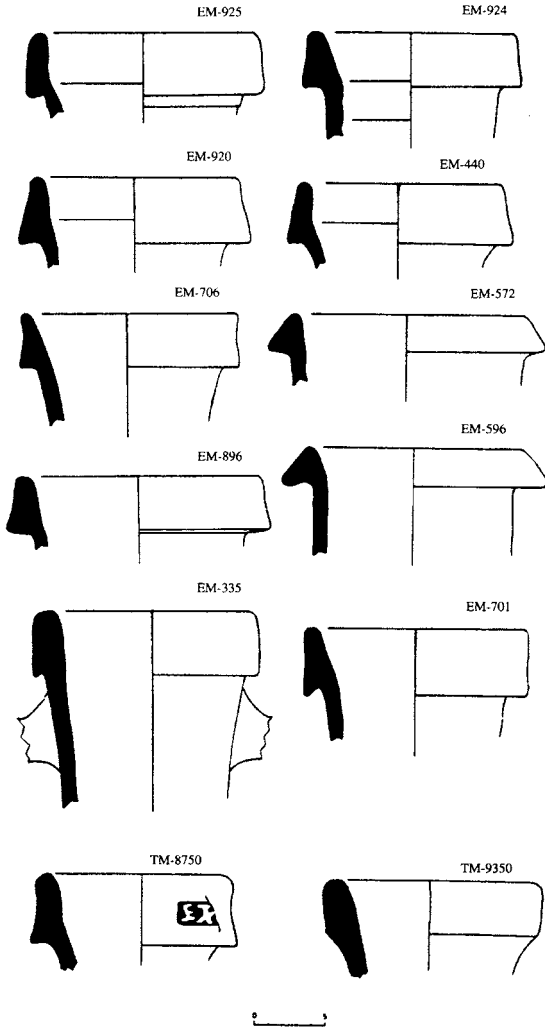
Jaime Molina Vidal
La dinámica comercial romana entre Italia e *Hispania Citerior*

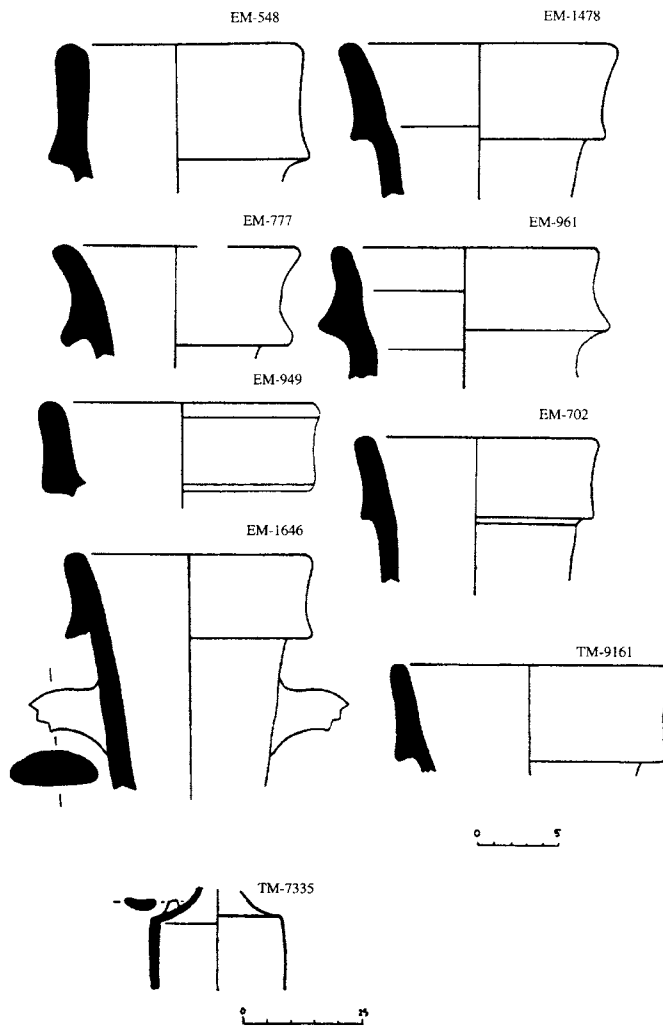

Lámina nº 16: Dressel 1C.

Tipos de ánfora: Representación gráfica



Lámina nº 17: Lamboglia 2.

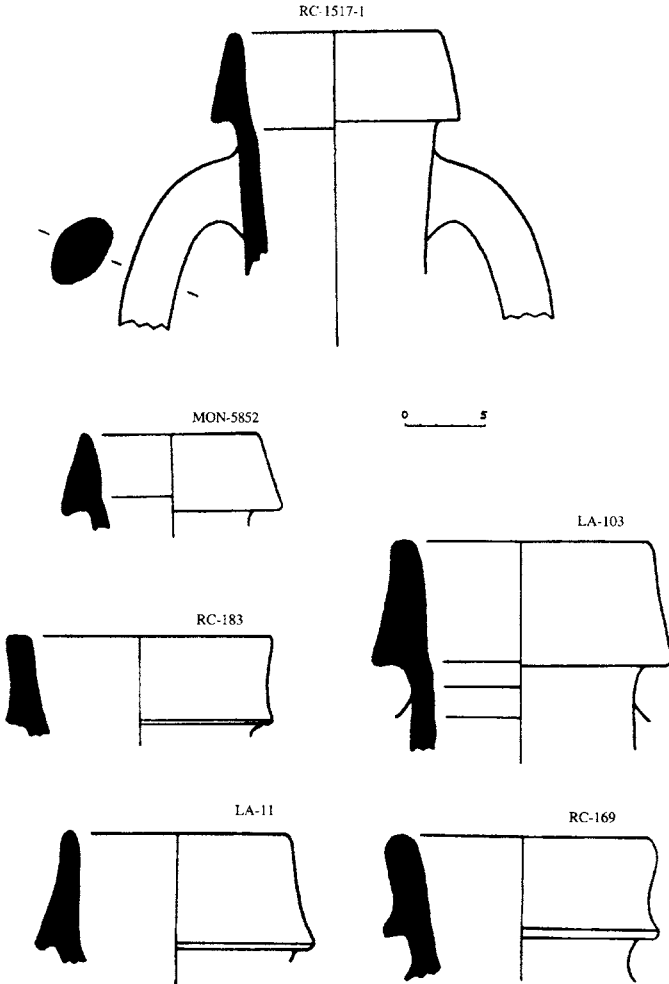

Lámina nº 18: Lamboglia 2 y variantes apulas.

Tipos de ánfora: Representación gráfica

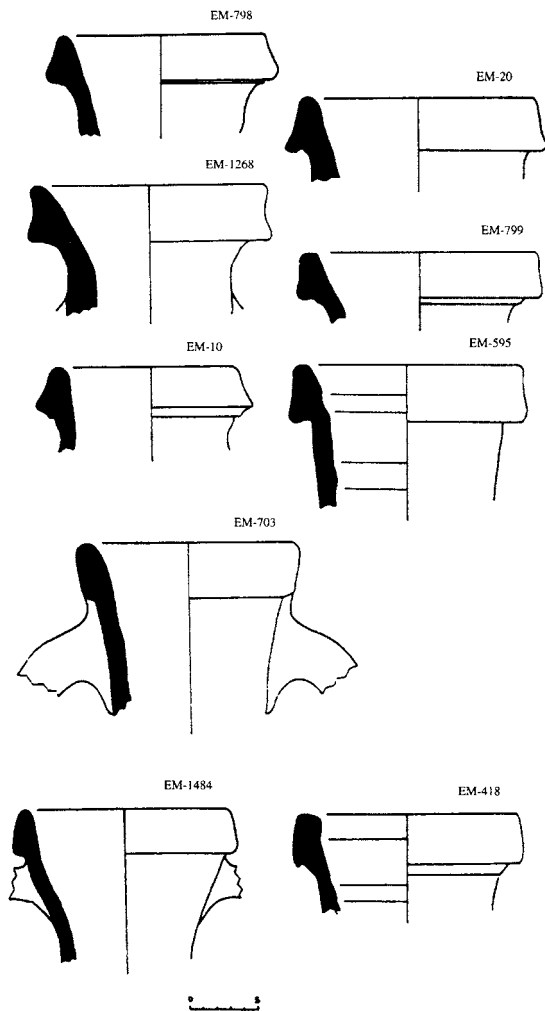

Lámina nº 19: Lomba do Canho 67.

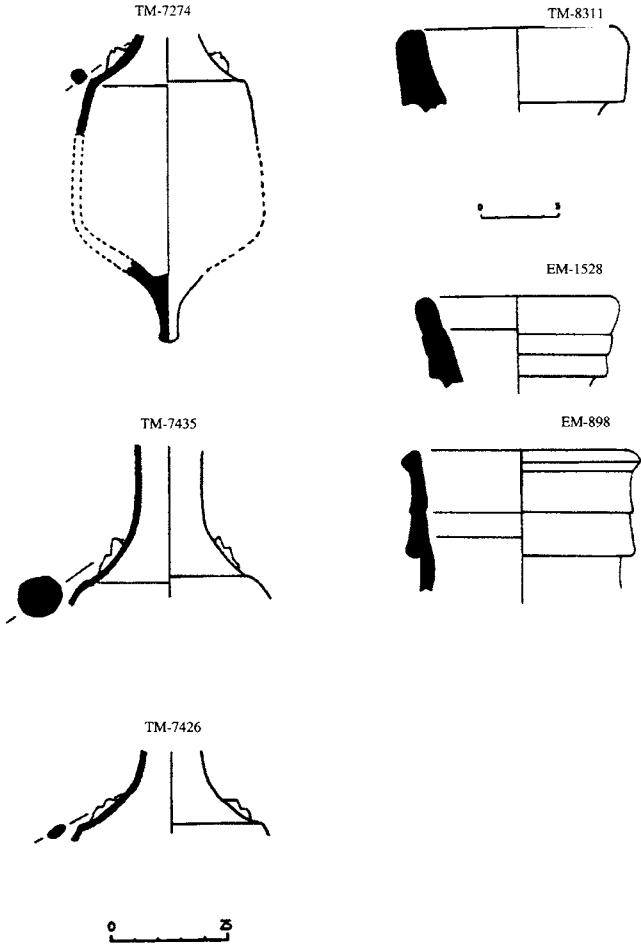

Lámina nº 20: Haltern 70.

Tipos de ánfora: Representación gráfica

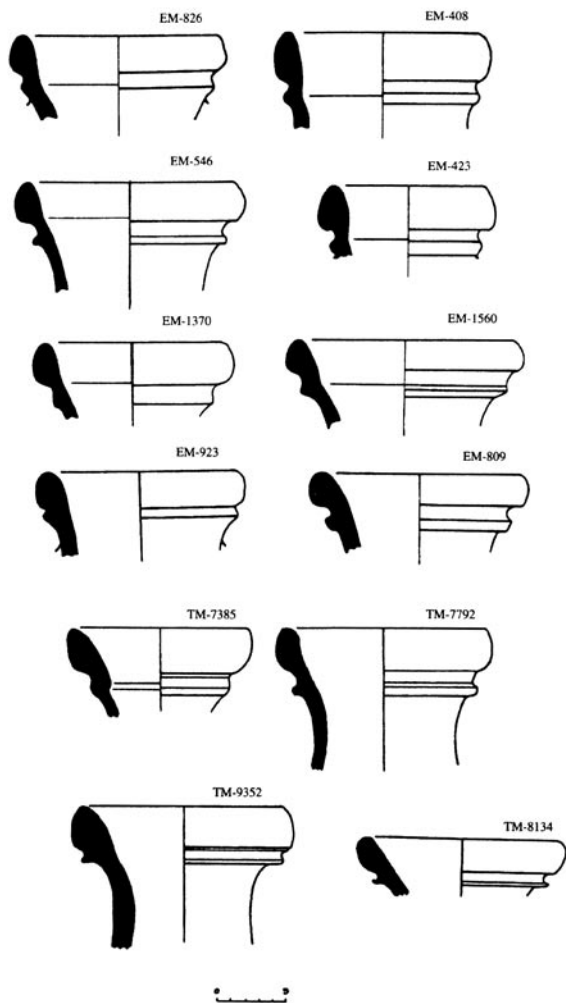

Lámina nº 21: Dressel 7-11.

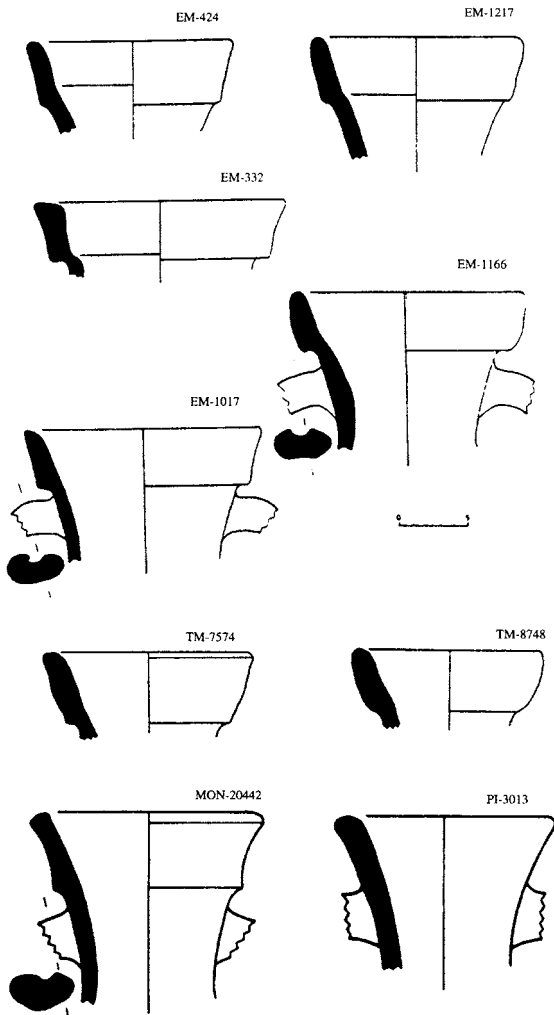
Jaime Molina Vidal
La dinámica comercial romana entre Italia e *Hispania Citerior*

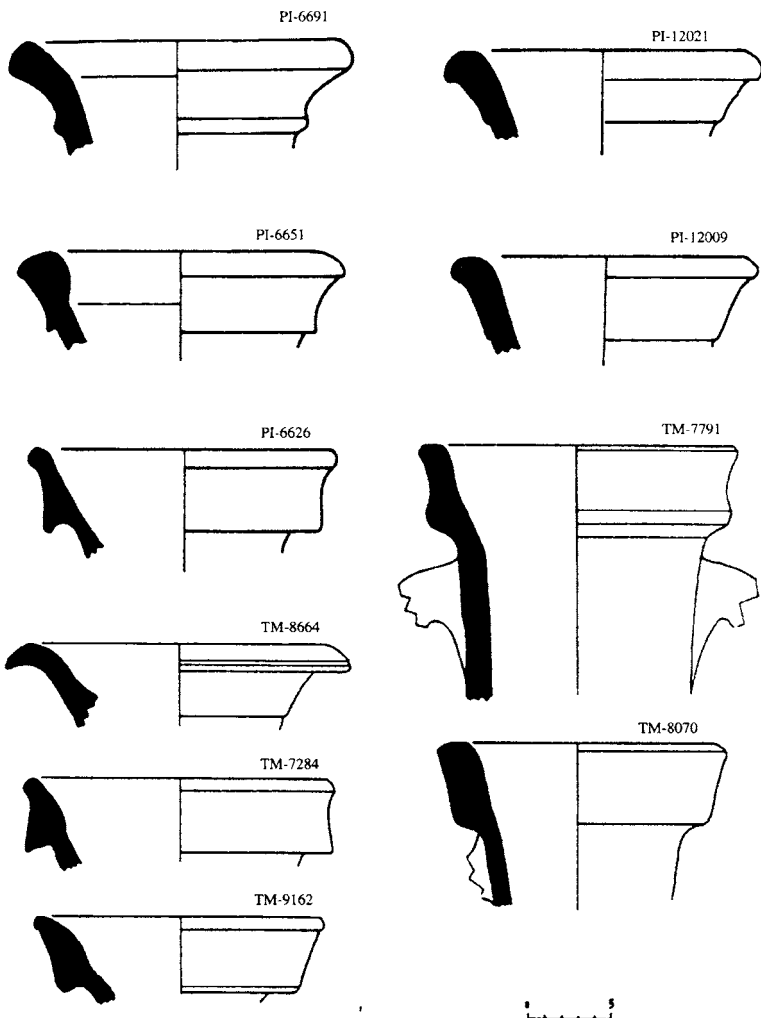

Lámina nº 22: Dressel 2-4.

Tipos de ánfora: Representación gráfica

TM-8662

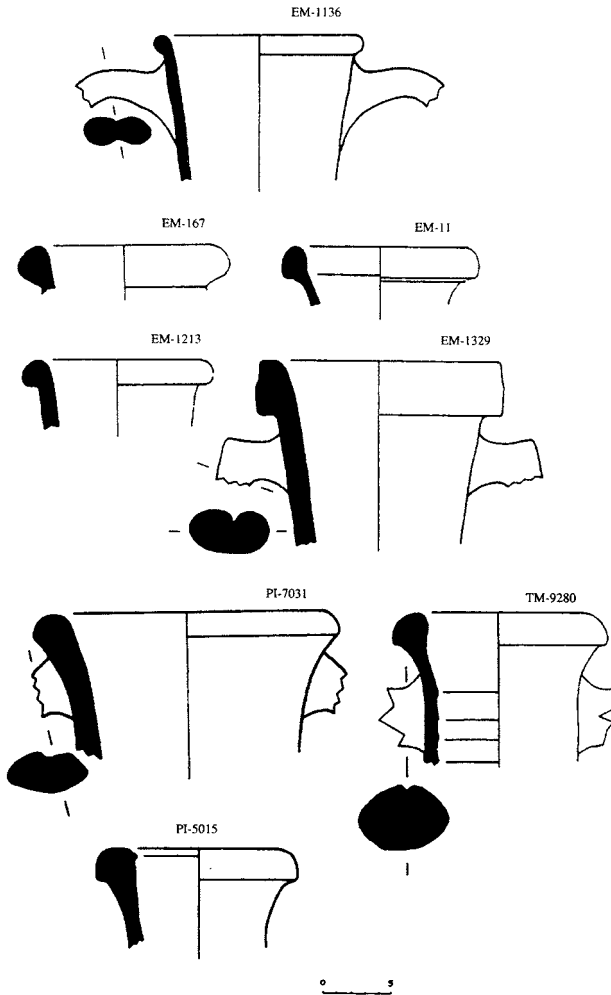
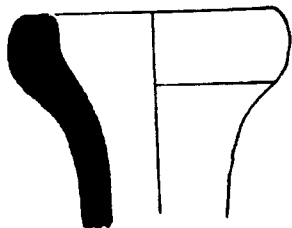

PI-6999



TM-8533

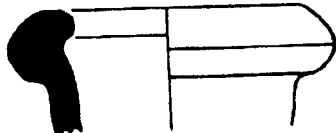

PI-6924

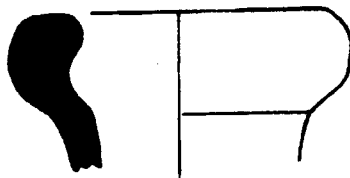

TM-8674

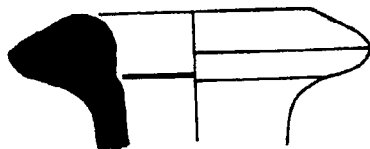

PI-6997



Lámina nº 23: Dressel 20.



Lámina nº 24: Dressel 28/Oberaden 74.

Tipos de ánfora: Representación gráfica

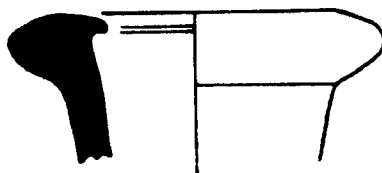

Lámina nº 25: Gauloise 4 (Gauloise 5: TM-8080).

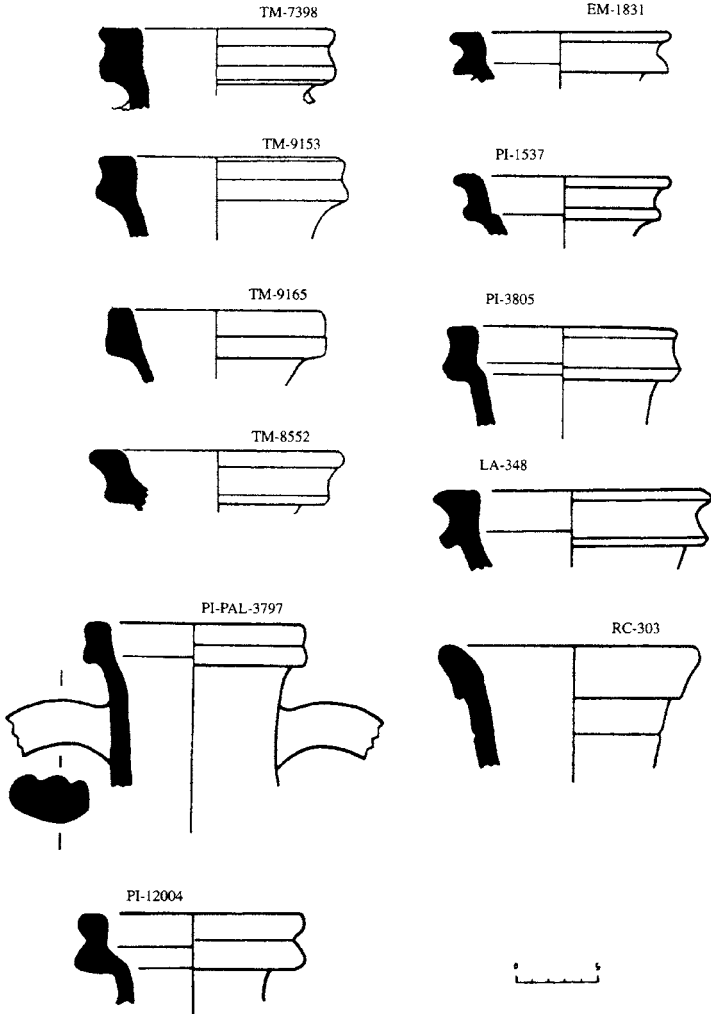

Lámina nº 26: Pascual 1 (EM-329, EM-1157, LA-510, TM-7399)
Laietana 1 / Tarraconense 1 (TM-9152)
Rodia (RC-1568-2)

Tipos de ánfora: Representación gráfica

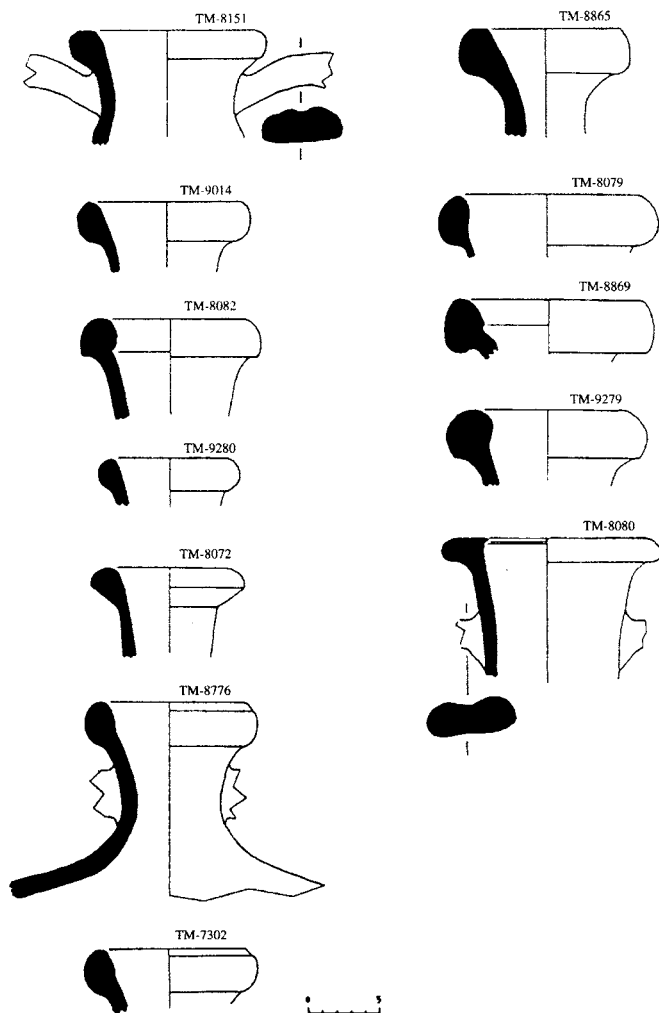
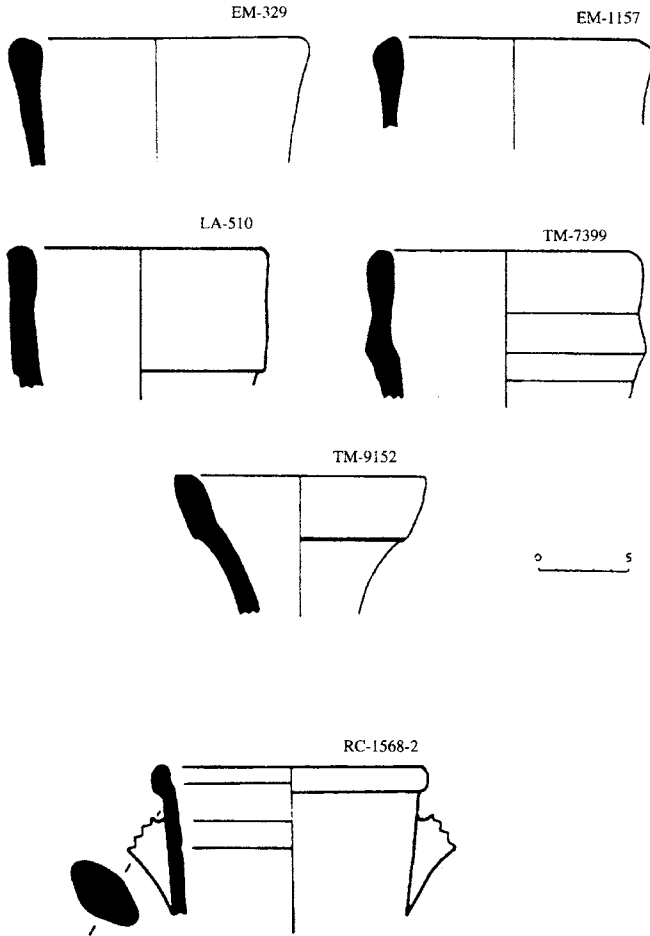
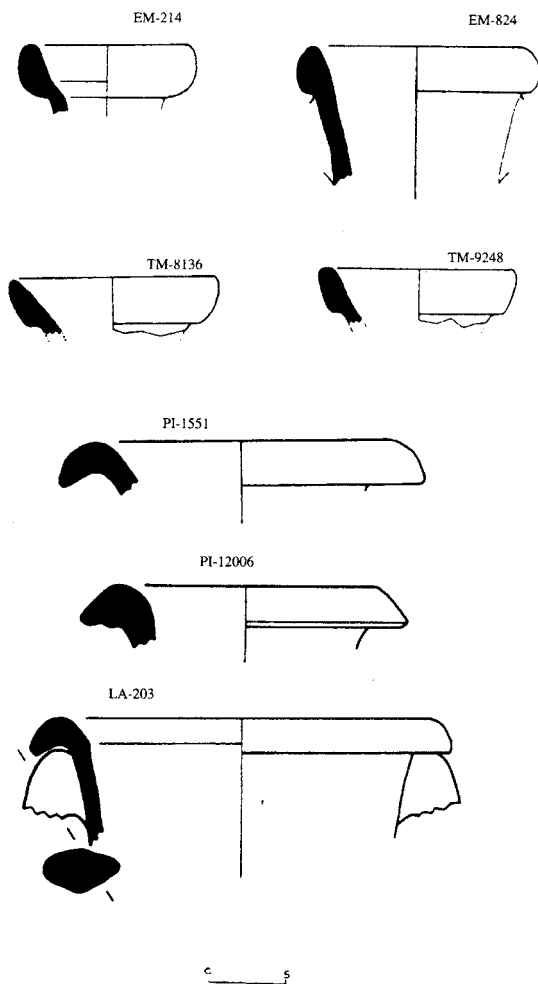

Lámina nº 27: Dressel 25 (EM-214, EM-824, TM-8136, TM-9248)
Beltrán II (PI-1551, PI-12).